

各部名称

1	制御パネル
2	ドア開口 直径 535mm
3	洗剤供給装置
4	給水
5	給湯
6	給水 (オプション)
7	蒸気接続 (オプション)
8	排水口
9	再利用水排水口 (オプション)
10	電源
11	エア接続部
12	液体洗剤供給口

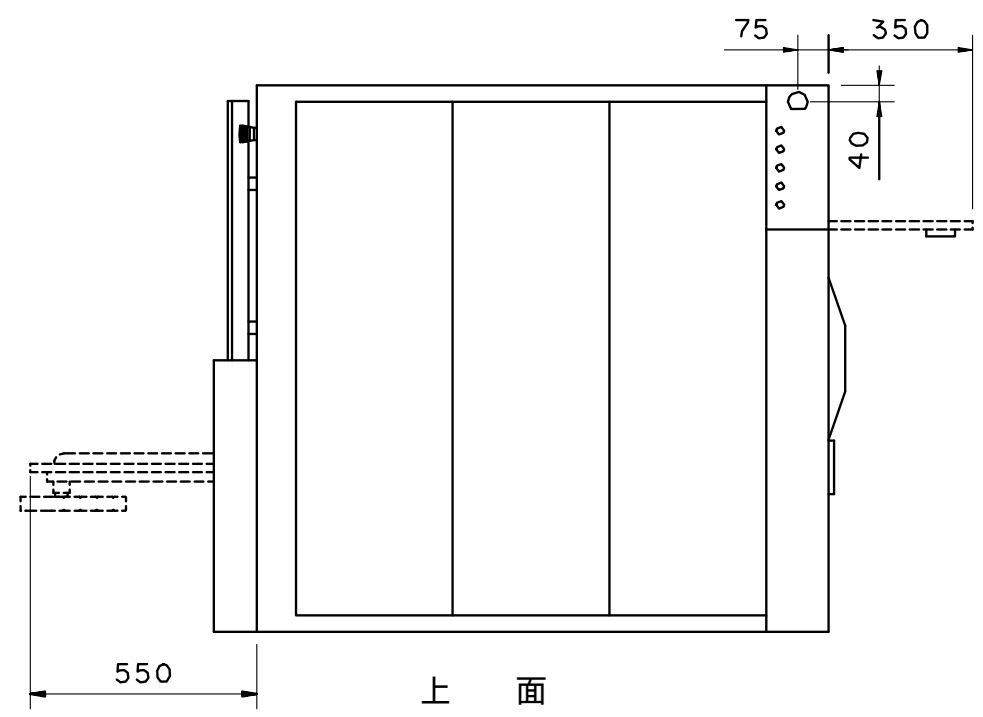

仕様

最大処理量	40kg
内胴直径	920mm
ドラム回転数	825rpm
Gファクター	350
接続口径、給水	1 1/4" (32A)
接続口径、給湯	1 1/4" (32A)
接続口径、蒸気	3/4" (20A)
接続口径、排水	外径、直径 110mm
排水接続口径、呼び名	100
エア消費量	20リットル/h
消費水量	569リットル
モーター容量	5.5kW
電源	3相 200V 50/60Hz
本体重量	1095kg

Electrolux Wascator

脱水洗濯機 W8400H

W-13040-0

Apr. 3 11:11 2012
 RIJAD I.CADDS 4X
 The drawing is the property of Electrolux. No part of it may be reproduced without the written consent of Electrolux.