

後面

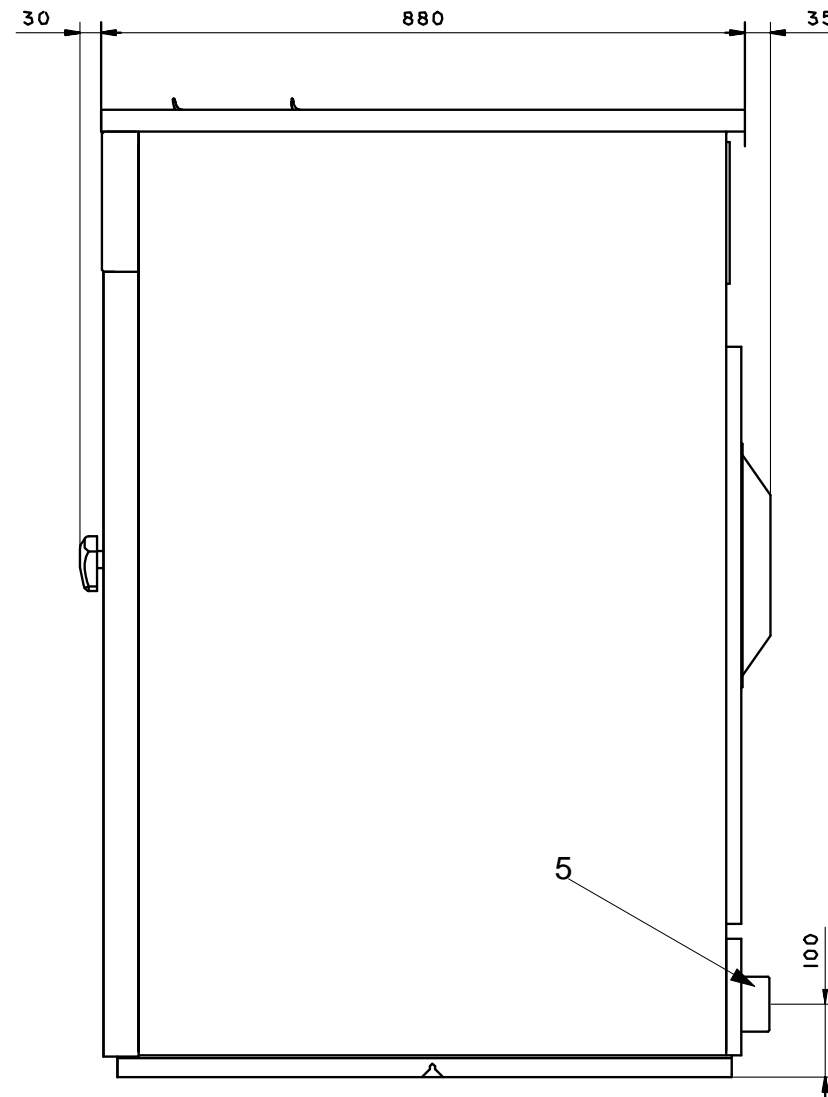

側面

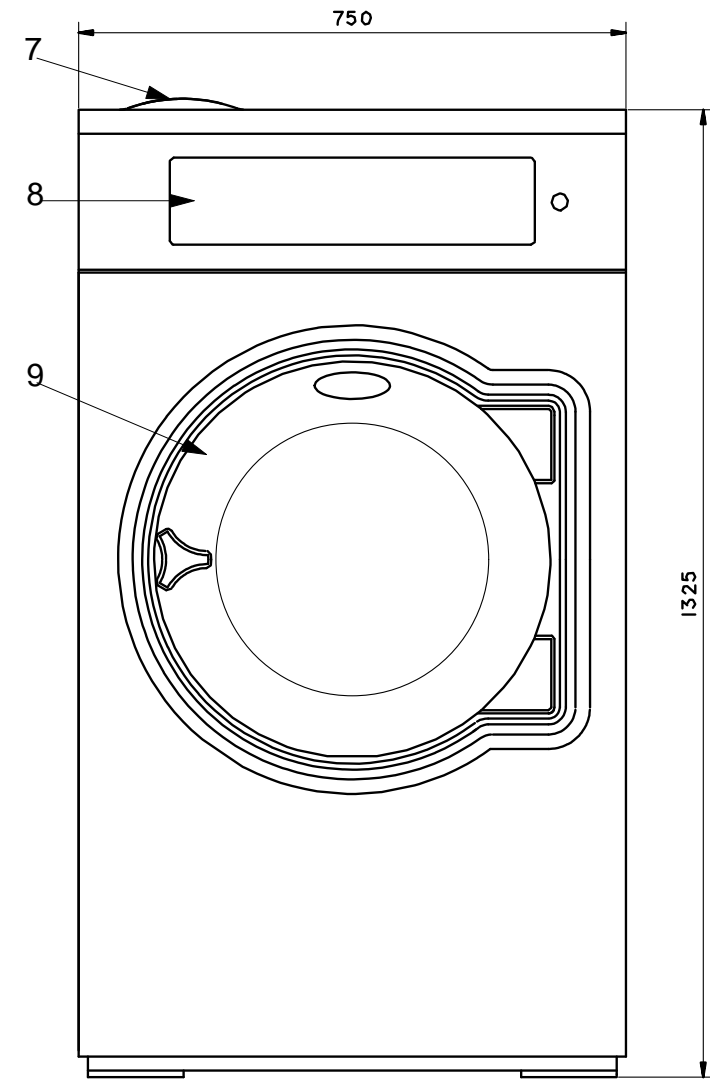

正面

仕様

最大処理量	18kg
内筒直径	650mm
ドラム回転数	471rpm
Gファクター	81
接続口径、給水	3/4" (20A)
接続口径、給湯	3/4" (20A)
接続口径、蒸気	1/2" (15A)
接続口径、排水	外径、直径 75mm
排水接続口径、呼び名	65
消費水量	418リットル
モーター容量	1.3kW
電源	3相 200V 50/60Hz
本体重量	228kg

各部名称

1	電気接続
2	給水
3	給湯
4	蒸気接続
5	排水口
6	液体洗剤供給口
7	給水または給湯
8	洗剤ボックス
9	操作パネル
10	ドア開口、直径 435mm

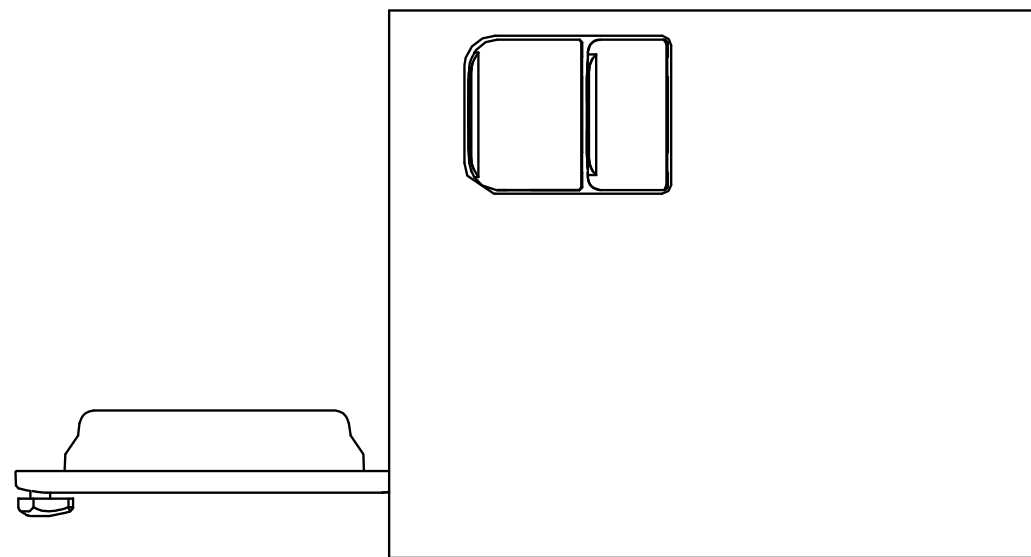

上面

Denumirea și proprietatea Electrolux S.p.A. este protejată prin legea drepturilor de autor. Este interzisă reproducerea sau utilizarea în orice formă a acestui document fără permisiunea scrisă a Electrolux S.p.A.

Diez Zeichnung ist das Eigentum der Electrolux S.p.A. und darf nicht ohne schriftliche Genehmigung der Electrolux S.p.A. reproduziert werden.

AI

Diese Zeichnung ist das Eigentum der Electrolux S.p.A. und darf nicht ohne schriftliche Genehmigung der Electrolux S.p.A. reproduziert werden.

RITAD\_I\_CADD5\_4X

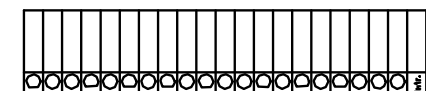

Model	W3180NSV
Produs	Electrolux
Wascator	
Produs	汚物除去機 W3180NSV
Model	W-3180-02