

後面

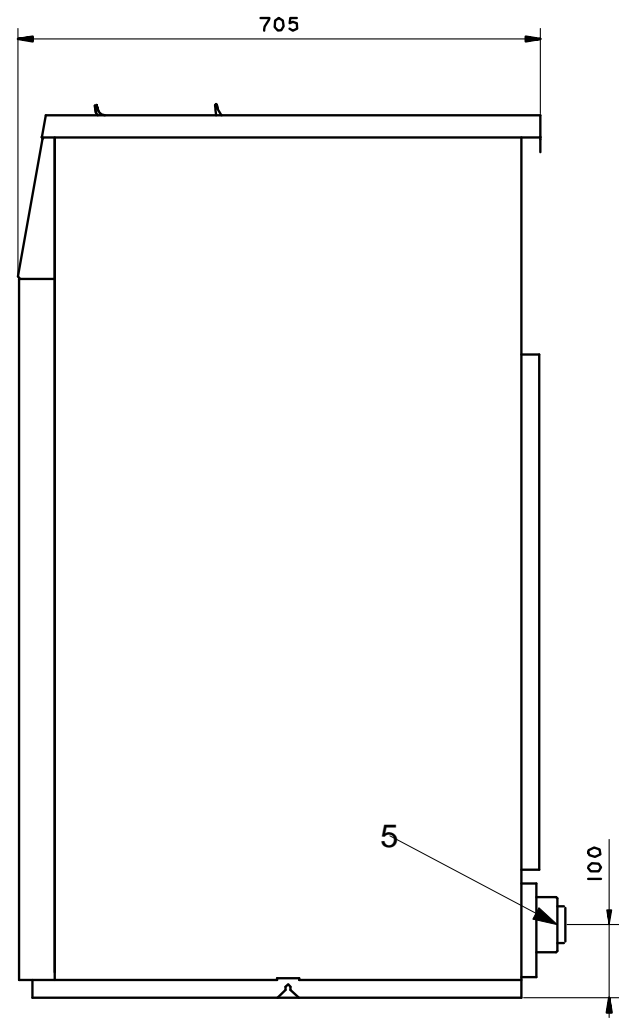

側面

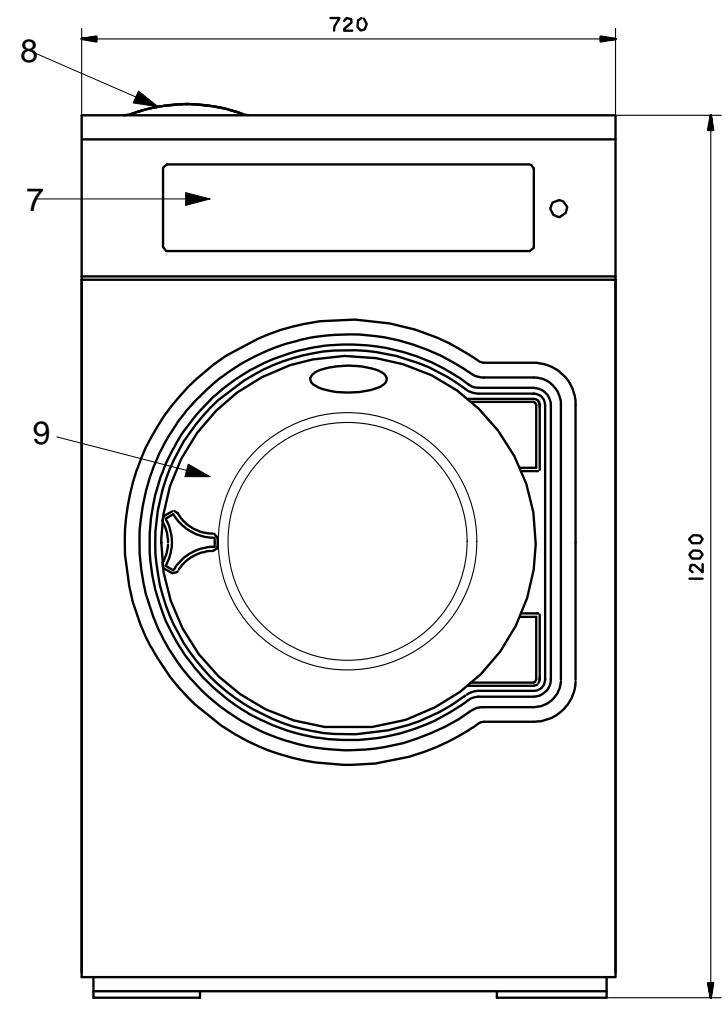

前面

仕様

最大処理量	10.5kg
内胴直径	595mm
ドラム回転数	494rpm
φアクター	81
接続口径、給水	3/4" (20A)
接続口径、給湯	3/4" (20A)
接続口径、蒸気	1/2" (15A)
接続口径、排水	外径、直径 50mm
排水接続口径、呼び名	40
消費水量	310リットル
モーター容量	0.9kW
電源	3相 200V 50/60Hz
本体重量	160kg

各部名称

1	電気接続
2	給水
3	給湯
4	蒸気接続
5	排水口
6	液体洗剤供給口
7	操作パネル
8	洗剤ボックス
9	ドア開口、直径 365mm

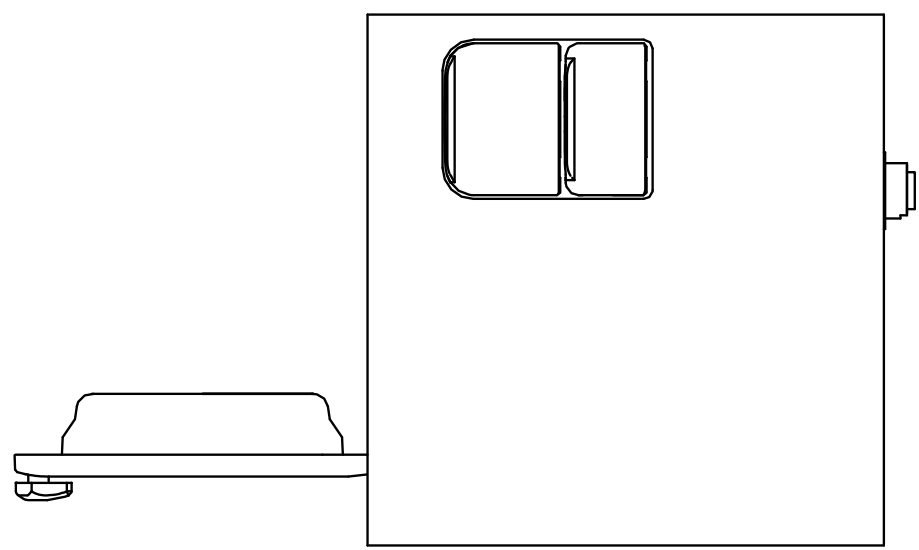

後面

Dieses Produkt ist Eigentum der Electrolux Wascator AG.
 Alle Rechte vorbehalten. Nachdruck, Vervielfältigung und Verbreitung,
 auch auszugsweise, ist ohne schriftliche Genehmigung der Electrolux Wascator AG.

This device is the property of Electrolux Wascator AG and it is not to be used
 without the consent of this company.

AI

Dieses Produkt ist das Eigentum der
 Electrolux Wascator AG und darf nicht
 ohne schriftliche Genehmigung der
 Electrolux Wascator AG verbreitet werden.

RUTAD I CADDS 4X

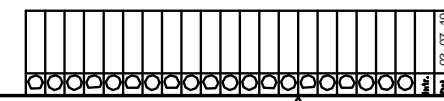

Material	Electrolux Wascator
Mod.-Treatment	汚物除去機 W3105NSV
Doc.-No.	W-3105-02